

BETTA

Poltroncina

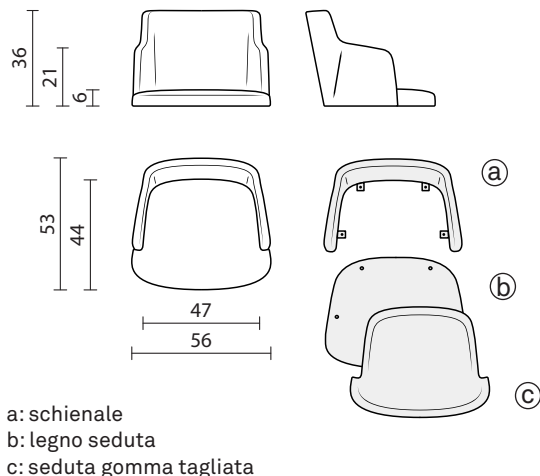

INFO E MISURE

Codice prodotto: FB-BET-B00
(a: FC-BET-B00)
(b: TF-BET-B00)
(c: DF-BET-B00)

Peso netto: 5.5 kg

Consumo tessuto: 150x140 cm

STRUTTURA INTERNA

Schienale (a) composto da inserto in metallo.
Seduta (c) composta da inserto in legno (b) con borchie M10 per il fissaggio dello schienale e del basamento.
Lo schiumato presenta dove necessario profili di legno o plastica per il fissaggio del tessuto di rivestimento.

BASI E ACCESSORI



TF-BET-001

IMBOTTITURA

Scocca composta da schienale (a) in poliuretano flessibile realizzata per iniezione in stampi di resina o alluminio.

- Densità 60-70 kg/mc
- Materiale ignifugo secondo normativa classe 1IM italiana
- In alternativa su richiesta test per California Technical Bulletin 117:2013 e per Inglese BS 5852-2-1982

Seduta (c) realizzata da un blocco di gomma tagliato.

IMBALLAGGIO

Il prodotto viene imballato in scatole di cartone.

- Dimensioni cartone: 78x60x55 cm
- Peso netto prodotto: 5.5 kg cadauno
- Peso cartone: 2 kg
- Pezzi per cartone: 2
- Peso lordo (prodotti + cartone): 13 kg
- Cartoni su pallet 80x120: 8 (2.3m³)