

XEN

Poltrona cinema/auditorium

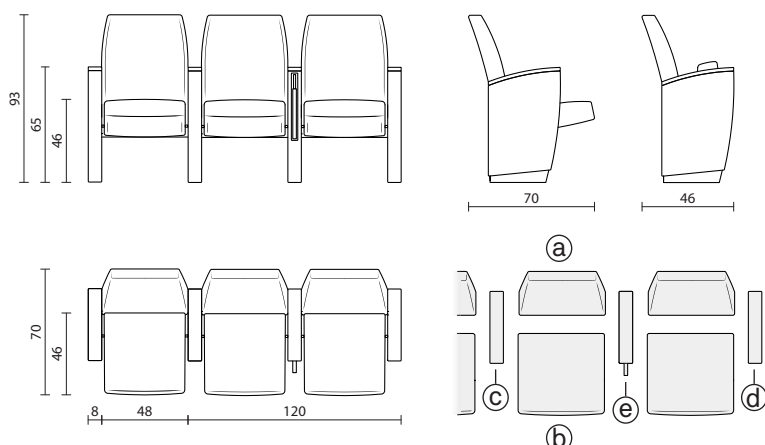

a: schienale
b: sedile ribaltabile
c: fianco
d: fianco di fine fila
e: fianco con tavoletta estraibile

INFO E MISURE

Codice prodotto:	a-b-c: PL-C90-000 d: FD-C90-100 e: FD-C90-10T
Peso netto:	22 kg
Consumo tessuto:	a-b-c: 200x140 cm d: 80x140 cm e: 80x140 cm

* Curvatura di montaggio minima R 400 cm

STRUTTURA INTERNA

Schienale (a), sedile (b), fianco (c), fianco di fine fila (d) e fianco con tavoletta estraibile (e) composti da inserto in metallo.

Lo schiumato presenta dove necessario profili di legno o plastica per il fissaggio del tessuto di rivestimento.

IMBOTTITURA

Schienale (a) e sedile (b) in poliuretano flessibile realizzati per iniezione in stampi di resina.

- Densità 60-70 kg/mc
- Materiale ignifugo secondo normativa classe 1IM italiana
- In alternativa su richiesta test per California Technical Bulletin 117:2013 e per Inglese BS 5852-2-1982

IMBALLAGGIO

Il prodotto viene imballato in scatole di cartone.

① ② ③

- Dimensioni cartone: 78x60x55 cm
- Peso netto prodotto: 22 kg cadauno
- Peso cartone: 2 kg
- Pezzi per cartone: 1
- Peso lordo (prodotti + cartone): 24 kg
- Cartoni su pallet 80x120: 8 (2.3m³)

④ ⑤

Aggiunti all'imballaggio dei componenti a, b e c, con un surplus di 8,5 kg ciascuno.