

RAFFA

Poltroncina

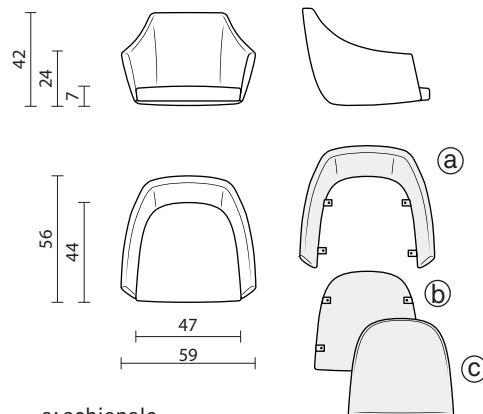

a: schienale
b: legno seduta
c: gomma tagliata seduta

INFO E MISURE

Codice prodotto: FB-RAFFA-100
(a: FB-RAFFA-000)
(b: TF-RAFFA)
(c: DF-RAFFA)

Interasse fori: 140x140 mm

Peso netto: 4.5 kg

Consumo tessuto: 170x140 cm

IMBOTTITURA

Scocca composta da schienale (a) in poliuretano flessibile realizzata per iniezione in stampi di resina o alluminio.

- Densità 60-70 kg/mc
- Materiale ignifugo secondo normativa classe 1IM italiana
- In alternativa su richiesta test per California Technical Bulletin 117:2013 e per Inglese BS 5852-2-1982

Seduta (c) realizzata da un blocco di gomma tagliata.

STRUTTURA INTERNA

Schienale (a) composto da inserto in metallo.
La seduta presenta un inserto di legno (b) con borchie M6 per il fissaggio allo schienale.
Lo schiumato presenta dove necessario profili di legno o plastica per il fissaggio del tessuto di rivestimento.
Aggiunta su richiesta di una molla greca interna allo schienale per maggiore comfort.

IMBALLAGGIO

Il prodotto viene imballato in scatole di cartone.

- Dimensioni cartone: 78x60x55 cm
- Peso netto prodotto: 4.5 kg cadauno
- Peso cartone: 2 kg
- Pezzi per cartone: 3
- Peso lordo (prodotti + cartone): 15.5 kg
- Cartoni su pallet 80x120: 8 (2.3m³)

BASI E ACCESSORI



SB-TRP-SE0



TF-BNN01



SB-VEN-N00



SB-SLI-N00



SB-680-N00