

CONTATTO

Poltrona

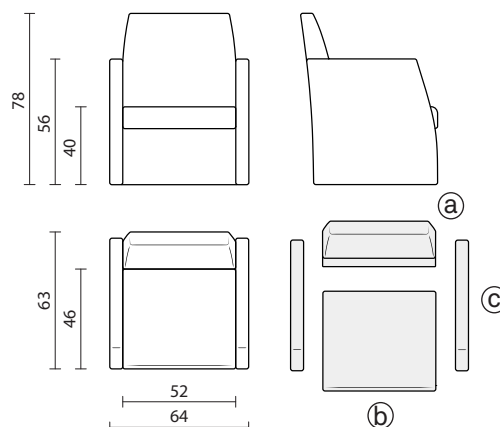

a: schienale
b: sedile
c: fianco sinistro e destro

INFO E MISURE

Codice prodotto: PL-350-000
(a: FC-350-000)
(b: FA-350-000)
(c: FD-350-000S / FD-350-000D)

Peso netto: 11.8 kg

Consumo tessuto: 255x140 cm

STRUTTURA INTERNA

Schienale (a), sedile (b) e fianchi (c) composti da inserti in metallo.

Lo schiumato presenta dove necessario profili di legno o plastica per il fissaggio del tessuto di rivestimento.

BASI E ACCESSORI



8CPI0104
M10 (x4 pz)



LP9052R15

IMBOTTITURA

Scocca composta da schienale (a), sedile (b) e un fianco sinistro e destro (c) in poliuretano flessibile realizzati per iniezione in stampi di resina o alluminio.

- Densità 60-70 kg/mc
- Materiale ignifugo secondo normativa classe 1IM italiana
- In alternativa su richiesta test per California Technical Bulletin 117:2013 e per Inglese BS 5852-2-1982

IMBALLAGGIO

Il prodotto viene imballato in scatole di cartone.

- (a)
- Dimensioni cartone: 78x60x55 cm
 - Peso netto prodotto: 5 kg cadauno
 - Peso cartone: 2 kg
 - Pezzi per cartone: 4
 - Peso lordo (prodotti + cartone): 22 kg
 - Cartoni su pallet 80x120: 8 (2.3m³)
- (b)
- Dimensioni cartone: 78x60x55 cm
 - Peso netto prodotto: 3.7 kg cadauno
 - Peso cartone: 2 kg
 - Pezzi per cartone: 6
 - Peso lordo (prodotti + cartone): 24.2 kg
 - Cartoni su pallet 80x120: 8 (2.3m³)
- (c)
- Dimensioni cartone: 78x60x55 cm
 - Peso netto prodotto: 3.2 kg cadauno
 - Peso cartone: 2 kg
 - Pezzi per cartone: 7
 - Peso lordo (prodotti + cartone): 24.4 kg
 - Cartoni su pallet 80x120: 8 (2.3m³)

CONTATTO

Divano

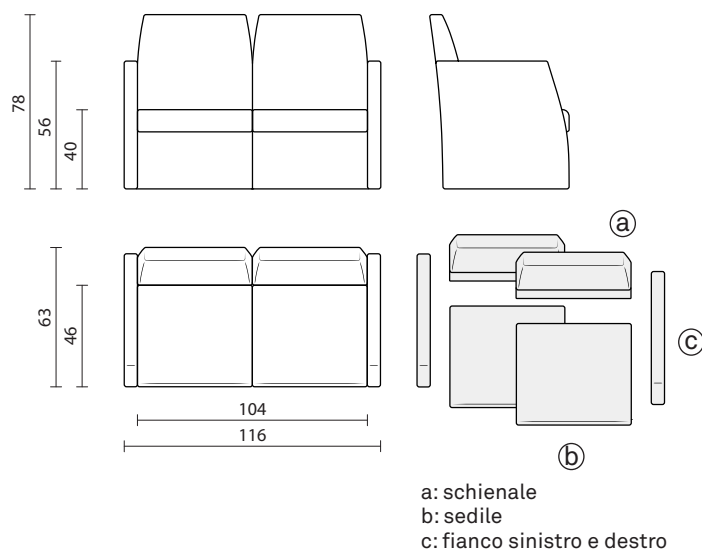

INFO E MISURE

Codice prodotto: D2-350-000
(a: FC-350-000)
(b: FA-350-000)
(c: FD-350-000S / FD-350-000D)

Peso netto: 20.6 kg

Consumo tessuto: 425x140 cm

STRUTTURA INTERNA

Schienale (a), sedile (b) e fianchi (c) composti da inserti in metallo.

Lo schiumato presenta dove necessario profili di legno o plastica per il fissaggio del tessuto di rivestimento.

BASI E ACCESSORI



8CPI0104
M10 (x4 pz)



LP9052R15

IMBOTTITURA

Scocca composta da 2 schienali (a), 2 sedili (b) e un fianco sinistro e destro (c) in poliuretano flessibile realizzati per iniezione in stampi di resina o alluminio.

- Densità 60-70 kg/mc
- Materiale ignifugo secondo normativa classe 1IM italiana
- In alternativa su richiesta test per California Technical Bulletin 117:2013 e per Inglese BS 5852-2-1982

IMBALLAGGIO

Il prodotto viene imballato in scatole di cartone.

- (a)
- Dimensioni cartone: 78x60x55 cm
 - Peso netto prodotto: 5 kg cadauno
 - Peso cartone: 2 kg
 - Pezzi per cartone: 4
 - Peso lordo (prodotti + cartone): 20 kg
 - Cartoni su pallet 80x120: 8 (2.3m³)
- (b)
- Dimensioni cartone: 78x60x55 cm
 - Peso netto prodotto: 3.7 kg cadauno
 - Peso cartone: 2 kg
 - Pezzi per cartone: 6
 - Peso lordo (prodotti + cartone): 24.2 kg
 - Cartoni su pallet 80x120: 8 (2.3m³)
- (c)
- Dimensioni cartone: 78x60x55 cm
 - Peso netto prodotto: 3.2 kg cadauno
 - Peso cartone: 2 kg
 - Pezzi per cartone: 7
 - Peso lordo (prodotti + cartone): 24.5 kg
 - Cartoni su pallet 80x120: 8 (2.3m³)