

# BOSTON

## Poltrona con schienale basso

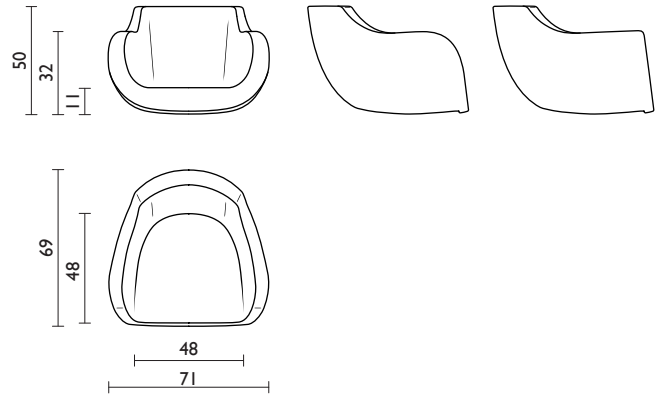

### INFO E MISURE

Codice prodotto:	FB-BST-BC (braccioli arrotondati) FB-BST-BS (braccioli squadrati)
Interasse fori:	140x140 mm / 180x180 mm
Peso netto:	9.8 kg
Consumo tessuto:	190x140 cm

### IMBOTTITURA

Scocca in poliuretano flessibile realizzata per iniezione in stampi di resina o alluminio.

- Densità 60-70 kg/mc
- Materiale ignifugo secondo normativa classe 1IM italiana
- In alternativa su richiesta test per California Technical Bulletin 117:2013 e per Inglese BS 5852-2-1982

### STRUTTURA INTERNA

Scocca composta da inserto in metallo. Lo schiumato presenta dove necessario profili di legno o plastica per il fissaggio del tessuto di rivestimento.

### IMBALLAGGIO

Il prodotto viene imballato in scatole di cartone.

- Dimensioni cartone: 73x66x81 cm
- Peso netto prodotto: 9.8 kg cadauno
- Peso cartone: 4 kg
- Pezzi per cartone: 1
- Peso lordo (prodotti + cartone): 13.8 kg
- Cartoni su pallet 80x120: 6 (2.5 m<sup>3</sup>)

### BASI E ACCESSORI



SB-BST-N4G



SB-700-N28  
(fissaggio con piastra)

# BOSTON

## Poltrona con schienale medio

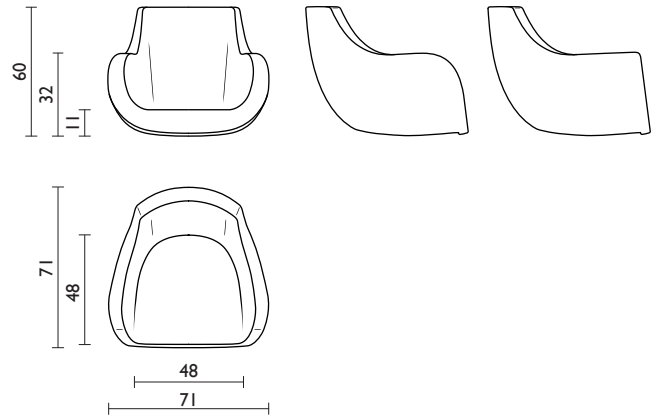

### INFO E MISURE

Codice prodotto:	FB-BST-MC (braccioli arrotondati) FB-BST-MS (braccioli squadrati)
Interasse fori:	140x140 mm / 180x180 mm
Peso netto:	10.5 kg
Consumo tessuto:	200x140 cm

### IMBOTTITURA

Scocca in poliuretano flessibile realizzata per iniezione in stampi di resina o alluminio.

- Densità 60-70 kg/mc
- Materiale ignifugo secondo normativa classe 1IM italiana
- In alternativa su richiesta test per California Technical Bulletin 117:2013 e per Inglese BS 5852-2-1982

### STRUTTURA INTERNA

Scocca composta da inserto in metallo. Lo schiumato presenta dove necessario profili di legno o plastica per il fissaggio del tessuto di rivestimento.

### IMBALLAGGIO

Il prodotto viene imballato in scatole di cartone.

- Dimensioni cartone: 73x66x81 cm
- Peso netto prodotto: 10.5 kg cadauno
- Peso cartone: 4 kg
- Pezzi per cartone: 1
- Peso lordo (prodotti + cartone): 14.5 kg
- Cartoni su pallet 80x120: 6 (2.5 m<sup>3</sup>)

### BASI E ACCESSORI



SB-BST-N4G



SB-700-N28  
(fissaggio con piastra)

# BOSTON

## Poltrona con schienale alto

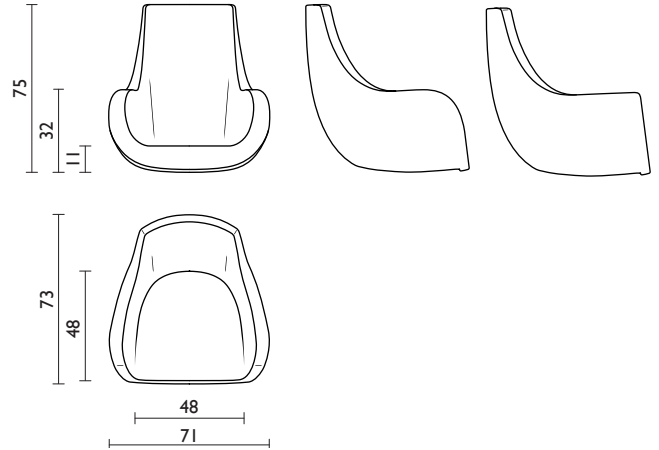

### INFO E MISURE

Codice prodotto:	FB-BST-AC (braccioli arrotondati) FB-BST-AS (braccioli squadrati)
Interasse fori:	140x140 mm / 180x180 mm
Peso netto:	10.7 kg
Consumo tessuto:	255x140 cm

### IMBOTTITURA

Scocca in poliuretano flessibile realizzata per iniezione in stampi di resina o alluminio.

- Densità 60-70 kg/mc
- Materiale ignifugo secondo normativa classe 1IM italiana
- In alternativa su richiesta test per California Technical Bulletin 117:2013 e per Inglese BS 5852-2-1982

### STRUTTURA INTERNA

Scocca composta da inserto in metallo. Lo schiumato presenta dove necessario profili di legno o plastica per il fissaggio del tessuto di rivestimento.

### IMBALLAGGIO

Il prodotto viene imballato in scatole di cartone.

- Dimensioni cartone: 73x66x81 cm
- Peso netto prodotto: 10.7 kg cadauno
- Peso cartone: 4 kg
- Pezzi per cartone: 1
- Peso lordo (prodotti + cartone): 14.7 kg
- Cartoni su pallet 80x120: 6 (2.5 m<sup>3</sup>)

### BASI E ACCESSORI



SB-BST-N4G



SB-700-N28  
(fissaggio con piastra)